

Einsatzbereiche.

Reinigen von Kühlschmiermitteln, Emulsionen und Schneidölen ohne Filterverbrauchsstoffe.

Aufstellung an Werkzeugmaschinen für Einzelmaschinen, Maschinengruppen und Zentralanlagen.

Areas of application.

Cleaning of coolant lubricants, emulsions and cutting oils without filter residues.

Installation on machine tools for individual machines, machine groups and central plants.

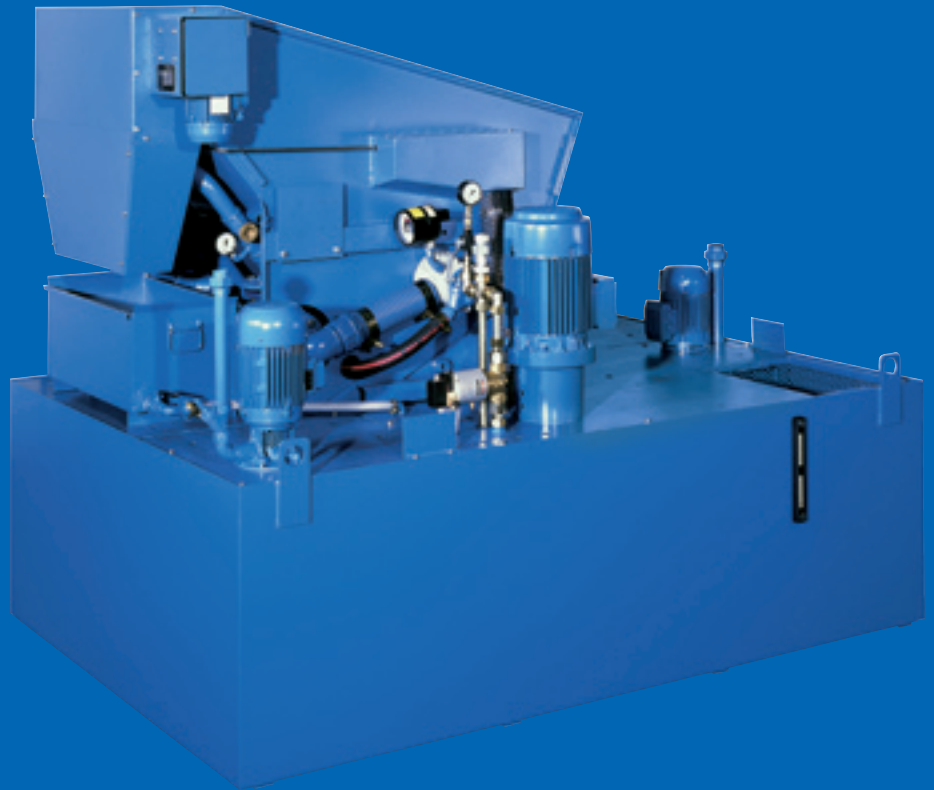

V
R
F
Vakuum-Rotationsfilter Typ VRF
Rotating vacuum filters type VRF

KNOLL Maschinenbau GmbH
 Schwarzachstraße 20
 D-88348 Bad Saulgau
 Tel. +49 (0) 75 81/20 08-0
 Fax +49 (0) 75 81/20 08-140
 info.itworks@knoll-mb.de
 www.knoll-mb.de

Funktion.

Eine Vakuumpumpe, die direkt mit der Innenkammer einer Filtertrommel verbunden ist, saugt das Medium ins Trommelinnere. Hierbei werden die Schmutzpartikel an der Oberfläche der Filtertrommel über ein Feinstgewebe zurückgehalten. Das Vakuum steigt durch den Widerstand des sich aufbauenden Filterkuchens an. Bei Erreichen eines einstellbaren Unterdrucks erfolgt die Trommelspülung automatisch. Eine installierte Kratzerkette trägt den Schlamm aus. Die Anlage kann über eine SPS-Steuerung oder direkt von der Bearbeitungsmaschine gesteuert werden.

Function.

A vacuum pump which has been directly connected with the internal chamber of a filter drum sucks the medium into the interior of the drum. In doing so, the dirt particles on the surface of the filter drum are kept back by means of a superfine filter mesh. Due to the resistance of the accumulating filter cake, the vacuum rises. When an adjustable vacuum is reached, the drum rinsing occurs automatically. An installed scraper chain discharges the sludge. The plant can be controlled via an SPC system or directly from the processing machine.

Daten. Specifications.

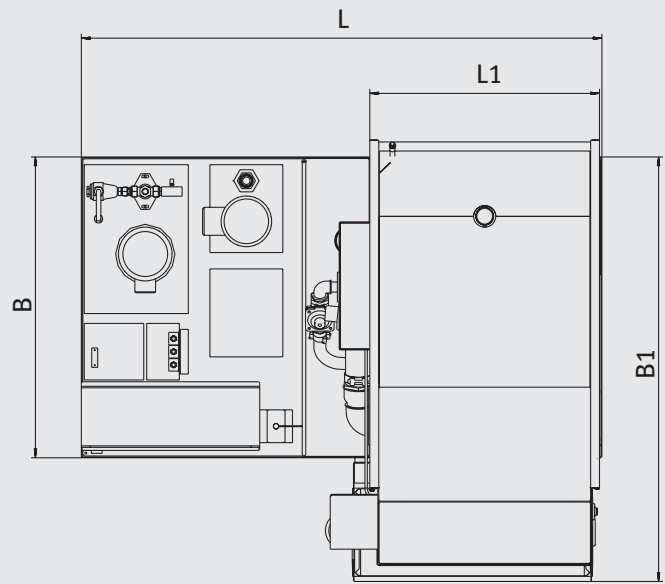
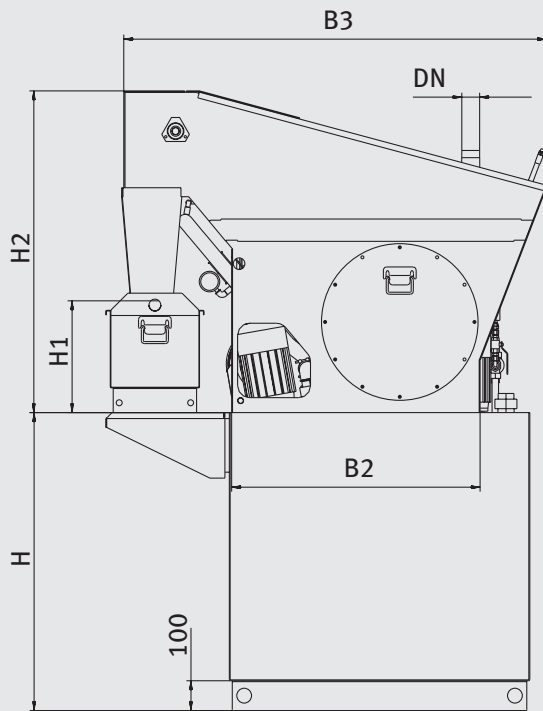

Standardmaße. Standard sizes.

Typ Type	Filterleistung ¹ (l/min) Filter capacity ¹ (l/min)	Einlauf (DN) Inlet (DN)	Tankinhalt (l) Tank capacity (l)	H	H1	H2	B	B1	B2	B3	L	L1	
	Emulsion ² Emulsion ²	Öl ³ Oil ³											
VRF 150	150	75	40	700	800	395	1100	1010	1400	835	1420	1600	602
VRF 300	300	150	40	1400	1000	395	1110	1010	1400	835	1420	1750	772
VRF 500	500	250	65	2250	1100	550	1255	1250	1700	1095	1720	2000	1032
VRF 700	700	350	80	3100	1100	880	1635	1500	2150	1200	2120	2250	1032
VRF 1000	1000	500	100	5800	1100	880	1635	2000	2350	1200	2120	3250	1510

Maße ohne Angabe von Einheiten in mm

¹ Spanabhebende Bearbeitung mit Standardvlies

² $v = 1 \text{ mm}^2/\text{s}$

³ $v = 12 \text{ mm}^2/\text{s}$ (bei Betriebstemperatur)

Dimensions without units given in mm

¹ Metal cutting with standard fleece

² $v = 1 \text{ mm}^2/\text{s}$

³ $v = 12 \text{ mm}^2/\text{s}$ (at operating temperature)